









119296, Москва
Университетский проспект, 5
тел.: (495) 229-5403
факс: (495) 775-6169
e-mail: info@tempstroy.ru
web: www.stroy-mag.ru



СВАРОЧНОЕ ОБОРУДОВАНИЕ ДЛЯ МЕМБРАН

Наименование	Изображение	Описание	Цена, руб.
Хот-Джет S		Сварочный аппарат горячего воздуха "Хот-Джет S", 230 В, 460 Вт, 580 г, 235x70 мм, без насадок регулировка расхода воздуха 20-80 л/мин регулировка температуры 20-600°C	21424,5
Триак PID		Сварочный аппарат горячего воздуха "Триак PID", 230 В, 1600 Вт, 1,4 кг, 340x90 мм, 200 л/мин, без насадок цифровая регулировка температуры 20-600°C, отображение заданной и реальной температуры	26122,5
Триак S		Сварочный аппарат горячего воздуха "Триак S", 230 В, 1600 Вт, 1,3 кг, 340x90 мм, 230 л/мин, без насадок регулировка температуры 20-700°C	16200
Нагревательный элемент для Триак S		Составляющая сварочного аппарата Триак S	
Электрон		Аппарат горячего воздуха "Электрон", 230 В, 3400 Вт, 1,5 кг, 320x95 мм, 500 л/мин, без насадок регулировка температуры 20-650°C	18468
Форте S3		Аппарат горячего воздуха "Форте S3", 3x400 В, 10 кВт, 5,2 кг (с кабелем 10 м), 390x215 мм 650°C, 1000 л/мин	59292
Триак Драйв		Сварочный полуавтомат "Триак Драйв" - узел привода - насадка 38 мм (30мм, 12мм) , внешняя / внутренняя - прижимной ролик 38мм (30мм, 12мм) - опора одинарная - опора двойная - рукоятка В качестве нагревательного элемента используется Триак S или Триак PID (приобретается отдельно)	81364,5



119296, Москва
Университетский проспект, 5
тел.: (495) 229-5403
факс: (495) 775-6169
e-mail: info@tempstroy.ru
web: www.stroy-mag.ru



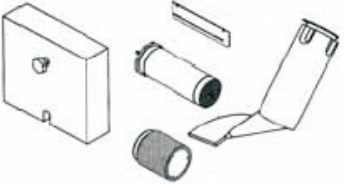



СВАРОЧНОЕ ОБОРУДОВАНИЕ ДЛЯ МЕМБРАН

Насадка 38 мм (30мм, 12мм) для Триак Драйв, внешняя / внутренняя		Составляющие сварочного полуавтомата Триак Драйв	3483
Прижимной ролик 38мм (30мм, 12мм) для Триак Драйв			3483
Опора одинарная для Триак Драйв			1539
Опора двойная для Триак Драйв			2146,5
Рукоятка для Триак Драйв			2673
Варимат на шов 40 мм		Для кровельных покрытий из ПВХ, ПЭ, ХСПЭ, ТПО, ЭПДМ и битумных кровельных покрытий 400В, 5700Вт/230 В, 4600 Вт, 22 кг (с кабелем 5 м), 640х430х330 мм, регулировка температуры 20-620°C, регулировка скорости 0,5-5,0 м/мин, регулировка расхода воздуха 50-100%	277222,5
Варимат на шов 100 мм		Для кровельных покрытий из ПВХ, ПЭ, ХСПЭ, ТПО, ЭПДМ и битумных кровельных покрытий 400В, 5700Вт/230 В, 4600 Вт, 22 кг (с кабелем 5 м), 640х430х330 мм, регулировка температуры 20-620°C, регулировка скорости 0,5-5,0 м/мин, регулировка расхода воздуха 50-100%	
Принадлежности для Варимата на шов 100 мм		Ролик, насадка, кулиса, дополнительный груз	75370,5

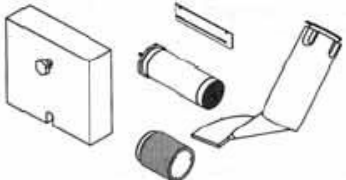
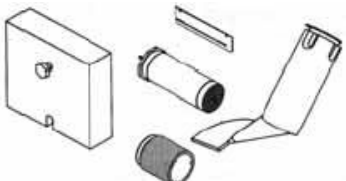

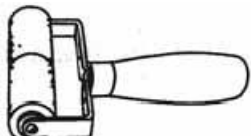
119296, Москва
Университетский проспект, 5
тел.: (495) 229-5403
факс: (495) 775-6169
e-mail: info@tempstroy.ru
web: www.stroy-mag.ru



СВАРОЧНОЕ ОБОРУДОВАНИЕ ДЛЯ МЕМБРАН

Принадлежности для Варимата на шов 80 мм		Ролик, насадка, кулиса, дополнительный груз	
Принадлежности для Варимата на шов 120 мм		Ролик, насадка, кулиса, дополнительный груз	
Прикаточный ролик из латуни		Для сварки внахлест, на подшипнике. 6мм	2115
Прикаточный ролик из силикона на подшипниках		Для сварки внахлест. 80 мм	2511
Прикаточный ролик из силикона на подшипниках		Для сварки внахлест. 28 мм	2146,5
Прикаточный ролик из силикона на подшипниках		Для сварки внахлест. 40 мм	2065,5
Прикаточный ролик из фторопласта на подшипниках		Для сварки внахлест. 28 мм	2146,5
Щелевая насадка для Хот-Джета		Для сварки внахлест. 20 мм	1660,5



119296, Москва
Университетский проспект, 5
тел.: (495) 229-5403
факс: (495) 775-6169
e-mail: info@tempstroy.ru
web: www.stroy-mag.ru

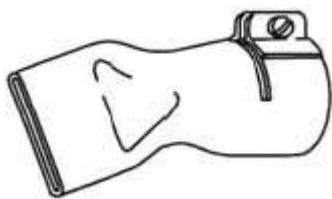
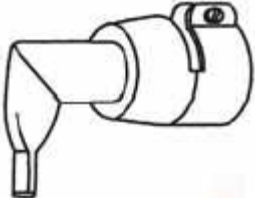

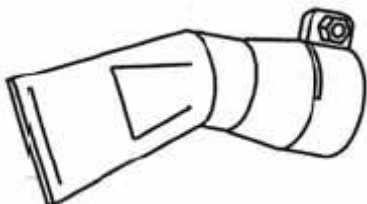
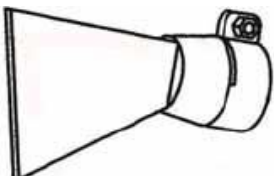

СВАРОЧНОЕ ОБОРУДОВАНИЕ ДЛЯ МЕМБРАН

Щелевая насадка для Триака		Для сварки внахлест. 20 мм	1579,5
Щелевая насадка для Триака		Для сварки внахлест. 40 мм	1579,5
Щелевая насадка для Триака		Для сварки внахлест. 20ммx90град.	1579,5
Щелевая насадка для Триака (правая)		Для сварки внахлест. 20ммx60град.	1579,5
Щелевая насадка для Триака (левая)		Для сварки внахлест. 20ммx60град.	3321
Щелевая насадка для Триака		Для сварки внахлест. 40ммx60град.	2025
Щелевая насадка для Триака		Для сварки внахлест битумных покрытий. 60 мм	2025

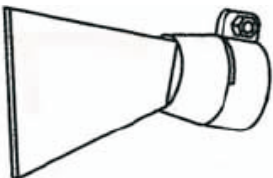

119296, Москва
Университетский проспект, 5
тел.: (495) 229-5403
факс: (495) 775-6169
e-mail: info@tempstroy.ru
web: www.stroy-mag.ru



СВАРОЧНОЕ ОБОРУДОВАНИЕ ДЛЯ МЕМБРАН

Щелевая насадка для Триака		Для сварки внахлест битумных покрытий. 80 мм	2632,5
Щелевая насадка для Электрона		Для сварки внахлест битумных покрытий. 75x2 мм	4941
Комет		Сварочный автомат горячего клина "Комет", 230 В, 1200 Вт, 7,0 кг, 285x230x230 мм, регулировка температуры клина 20-420°C, регулировка скорости сварки 0,8-3,2 м/мин, регулировка давления на материал – до 1000 N, шов с проверочным каналом (медный клин 50 мм) свариваемые толщины: ПП, ПЭНД – 0,5-2,0мм; ПЭВД – 1,0-2,5, мм.	447646,5
Твинни Т		Сварочный автомат с комбинированным клином "Твинни Т", 230 В, 2900 Вт, 7,5 кг, 340x340x270 мм, регулировка температуры воздуха 20-600°C, регулировка скорости сварки 0,8-3,2 м/мин, регулировка давления на материал – до 1000 N, шов с проверочным каналом свариваемые толщины: ПП, ПЭНД – 0,8-2,0мм; ПВХ, ПЭВД – 1,0-3,0 мм	437278,5
Твинни S		Сварочный автомат с комбинированным клином "Твинни S" 230 В, 2900 Вт, 6,5 кг, 350x390x270 мм, регулировка температуры воздуха 20-600°C, регулировка скорости сварки 0,5-2,5 м/мин, регулировка давления на материал – до 1000 N, шов с проверочным каналом свариваемые толщины: ПП, ПЭНД – 0,8-2,0мм; ПВХ, ПЭВД – 1,0-3,0 мм	398520



119296, Москва
Университетский проспект, 5
тел.: (495) 229-5403
факс: (495) 775-6169
e-mail: info@tempstroy.ru
web: www.stroy-mag.ru

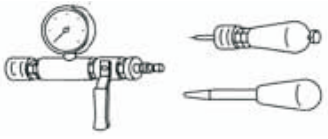
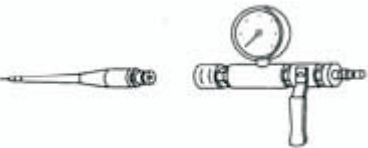
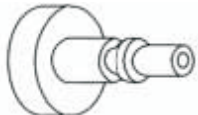
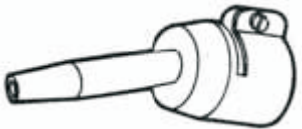
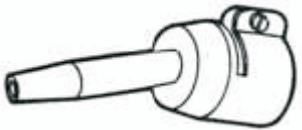

СВАРОЧНОЕ ОБОРУДОВАНИЕ ДЛЯ МЕМБРАН

Астро		Сварочный автомат горячего клина "Астро", 230 В, 1800 Вт, 23,0 кг, 430x270x310 мм, регулировка температуры клина 20-420°C, регулировка скорости сварки 1,0-5,0 м/мин, регулировка давления на материал – до 1500 N, шов с проверочным каналом свариваемые толщины: ПП, ПЭНД – 1,5-3,0 мм	368307
Твинмат		Сварочный автомат с комбинированным клином "Твинмат", 230 В, 4600 Вт, 32 кг, 600x690x450 мм, регулировка температуры воздуха 20-600°C, регулировка скорости сварки 1,5-5,0 м/мин, регулировка давления на материал – до 2500 N, шов с проверочным каналом свариваемые толщины 1,5-5,0 мм	1025136
Приспособление для проверки качества шва с помощью фитинга		Манометр, шило, держатель для приварки фитинга	39325,5
Приспособление для проверки качества шва с помощью иглы		Манометр, игла для введения в проверочный канал	39325,5
Фитинг для проверки шва		Для приварки к проверочному каналу. Из ПЭ, ПП или ПВХ	202,5
Стандартная насадка для Триака S и Триака PID		5 мм	1539
Стандартная насадка для Хот-Джета S		5 мм	1579,5

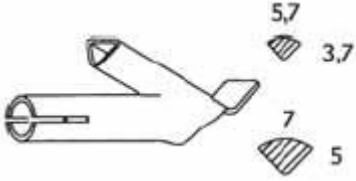
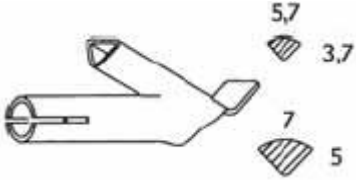

119296, Москва
Университетский проспект, 5
тел.: (495) 229-5403
факс: (495) 775-6169
e-mail: info@tempstroy.ru
web: www.stroy-mag.ru

СВАРОЧНОЕ ОБОРУДОВАНИЕ ДЛЯ МЕМБРАН

Насадка быстрой сварки для профильного прутка		5,7x3,7 мм	2227,5
Насадка быстрой сварки для профильного прутка		7x5 мм	2227,5
Насадка быстрой сварки для плоского прутка		8x2 мм	2794,5